

x2 Fender

20961-00001 Left • 20962-00001 Right
20961-00002 Left (Camo) • 20962-00002 Right (Camo)

x2 Fender Frame

20959-00001 Left • 20960-00001 Right (Version 1)
23682-00001 (Silver, Version 2) • 23682-00003 (Black, Version 2)

Cadre de garde-boue et garde-boue x2 • Parafango e montante x2 •
x2-Schutzblech und Schutzblechrahmen • Guardabarros y bastidor
de guardabarros del x2 • x2 フェンダー&フェンダーフレーム •
x2 挡泥板/挡泥板架

Table of Contents

Table des matières • Sommario • Inhaltsverzeichnis •
Contenidos • 目次 • 目录

English.....	3
Français.....	6
Italiano.....	9
Deutsch.....	12
Español.....	15
日本語.....	18
中文.....	21

x2 Fender & Fender Frame

REQUIRED:

4 mm hex wrench

INCLUDED with Fender:

20961-00001 Left • 20962-00001 Right

20961-00002 Left (Camo) • 20962-00002 Right (Camo)

(1) x2 Fender

(4) Fasteners, 18 mm long

INCLUDED with Version 1 Fender Frame:

20959-00001 Left • 20960-00001 Right

(1) x2 Fender Frame

(4) Fasteners, 18 mm long

(3) Fasteners, 28 mm long

INCLUDED with Version 2 Fender Frame:

23682-00001 (Silver) • 23682-00003 (Black)

(2) x2 Fender Frame

(8) Fasteners, 18 mm long

(6) Fasteners, 28 mm long



WARNING!

Before performing any maintenance or installing any part or accessory:



Shutdown
the Segway PT.

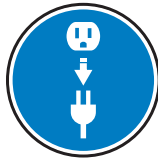

Unplug
the Segway PT.



Follow all instructions carefully to avoid serious injury, death and/or damage to the Segway PT, rendering it unsafe to use.

The Fender, Frame and Fender Frame Assembly must be properly installed and secured. Failure to properly install the Fender, Frame and Fender Frame Assembly or to adhere to torque specifications when tightening fasteners could result in machine malfunction and could cause personal injury or damage to your Segway PT.

Installation instructions for all Segway® x2 models

1. Make sure the Segway PT is unplugged and powered off.
2. To remove the Fender & Frame Assembly from the PT, remove the (3) 28 mm fasteners using a 4 mm hex wrench. See Figure 1.
3. Lift off the Fender & Frame Assembly and clean all debris from the mounting surfaces.

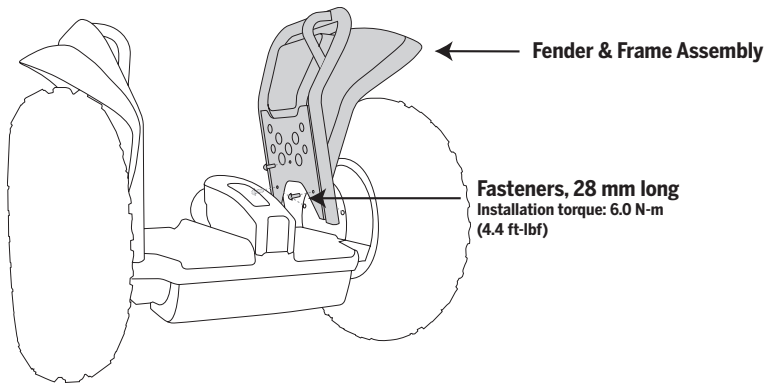

Figure 1. Removing or Installing the Fender / Frame Assembly

4. To remove the Fender from the Fender Frame, remove the (4) 18 mm fasteners using a 4 mm hex wrench. See Figure 2.

5. To re-install the Fender to the Fender Frame, thread the (4) 18 mm long fasteners, included with this kit, through the Fender into the Fender Frame. Using a 4mm hex wrench, tighten until the head of the fastener is seated in the grommet. Once seated, turn another ½ to 1 full turn.

6. To re-install the Fender & Frame Assembly to the PT, thread the (3) 28mm long fasteners, included with this kit, through the Fender & Frame Assembly into the gearbox cover. Using a 4mm hex wrench, torque to 6.0 N-m (4.4 ft-lbf).

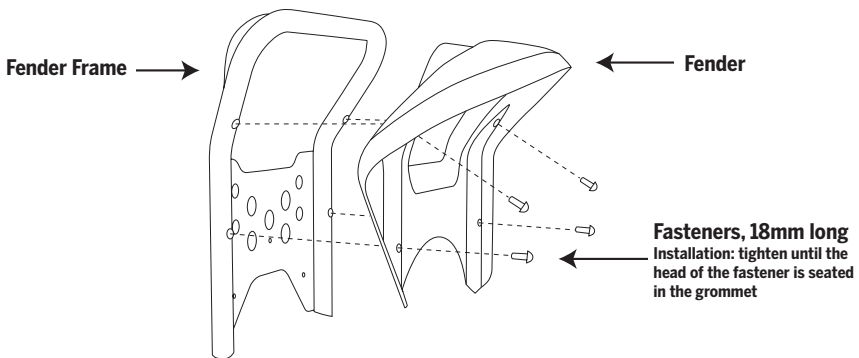

Figure 2. Removing or Installing the Fender and Fender Frame.

NOTE

Be sure to check the tightness of all fasteners routinely

QUESTIONS?

If you are missing a part or have any questions, please contact your local Segway Authorized Dealer. To locate the dealer nearest you, go to www.segway.com. Updates to this document are also available at www.segway.com.

LIMITED WARRANTY

This product is an "Accessory" covered by the Segway Personal Transporter Limited Warranty (copy delivered with this kit).

Cadre de garde-boue et garde-boue x2

Outils nécessaires:

clé hexagonale de 4 mm

Sont inclus dans le garde-boue:

20961-00001 Gauche • 20962-00001 Droit

20961-00002 Gauche (Camo) • 20962-00002 Droit (Camo)

(1) Garde-boue x2

(4) Vis, 18 mm de long

Sont inclus dans le cadre du garde-boue (Version 1):

20959-00001 Gauche • 20960-00001 Droit

(1) Cadre du garde-boue x2

(4) Vis, 18 mm de long

(3) Vis, 28 mm de long

Sont inclus dans le cadre du garde-boue (Version 2):

23682-00001 (Argent) • 23682-00003 (Noir)

(2) Cadre du garde-boue x2

(8) Vis, 18 mm de long

(6) Vis, 28 mm de long



AVERTISSEMENT !

Avant de procéder à toute opération de maintenance ou d'installer toute pièce ou accessoire :



Éteignez
le Segway TP.

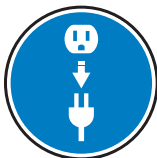

Débranchez
le Segway TP.



Suivez soigneusement toutes les instructions afin d'utiliser le Segway TP en toute sécurité et d'éviter tout risque de blessures graves, fatales et/ou endommagements du véhicule, qui rendrait son utilisation dangereuse.

L'ensemble cadre et garde-boue, le garde-boue et le cadre doivent être correctement montés et fixés. Si l'ensemble cadre et garde-boue, le garde-boue et le cadre ne sont pas correctement installés ou que le couple de serrage recommandé des vis n'est pas respecté, le véhicule risque de ne pas fonctionner proprement et de causer des blessures personnelles ou des dommages à votre Segway TP.

Instructions de montage pour tous les modèles Segway® x2

1. Vérifiez que le Segway TP est débranché et hors tension.
2. Pour retirer l'ensemble garde-boue et cadre du TP, retirez les (3) vis de 28 mm à l'aide d'une clé hexagonale de 4 mm. Référez-vous à la figure 1.
3. Soulevez l'ensemble du garde-boue et du cadre, et nettoyez tous les débris de ses surfaces de montage.

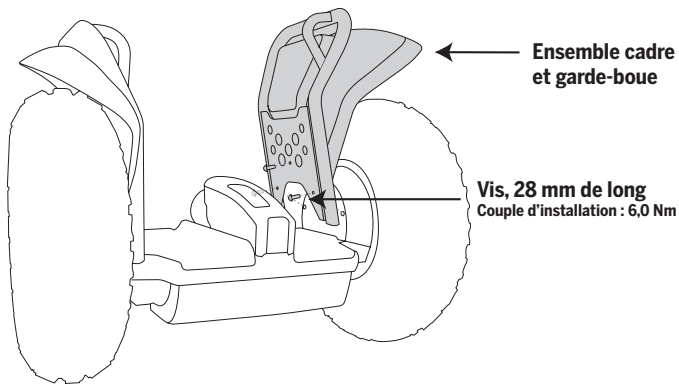

Figure 1. Retrait ou installation de l'ensemble garde-boue et cadre

4. Pour retirer le garde-boue de son cadre, retirez les (4) vis de 18 mm à l'aide d'une clé hexagonale de 4 mm. Référez-vous à la figure 2.

5. Pour réinstaller le garde-boue sur le cadre, vissez les (4) vis de 18 mm de long (incluses dans ce kit) dans le garde-boue et dans le cadre du garde-boue. À l'aide d'une clé hexagonale de 4 mm, serrez jusqu'à ce que la tête de la vis se trouve dans l'œillet. Donnez ensuite encore $\frac{1}{2}$ ou 1 tour complet.

6. Pour réinstaller l'ensemble garde-boue et cadre, vissez les (3) vis de 28 mm de long (incluses dans ce kit) dans l'ensemble garde-boue et cadre et dans le cache de la boîte d'engrenage. Serrez les vis à un couple de 6,0 Nm à l'aide d'une clé hexagonale de 4 mm.

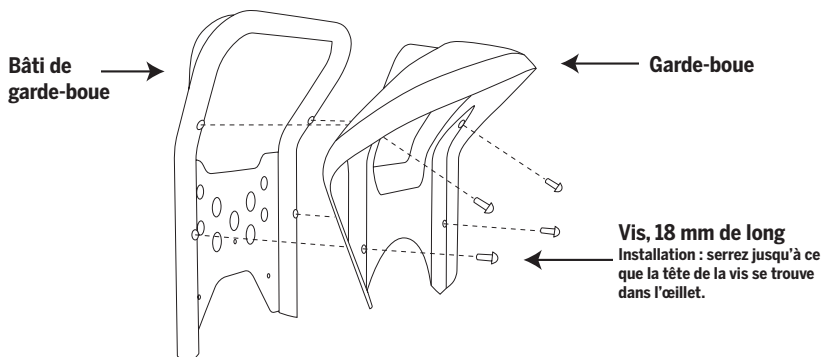

Figure 2. Retrait ou installation du garde-boue et du cadre du garde-boue

REMARQUE

Vérifiez régulièrement que toutes les vis sont bien serrées.

DES QUESTIONS ?

Pour toute question ou si une pièce manque, contactez votre distributeur Segway agréé local. Pour localiser le distributeur le plus proche, visitez www.segway.com. Les mises à jour de ce document sont également disponibles sur le site www.segway.com.

GARANTIE LIMITÉE

Ce produit est un « accessoire » couvert par la Garantie limitée du transporteur personnel Segway (une copie accompagne ce kit).

Parafango e montante x2

Attrezzi necessari:

chiave a brugola esagonale da 4 mm

Inclusi al parafango:

20961-00001 Sinistro • 20962-00001 Destro

20961-00002 Sinistro (Camo) • 20962-00002 Destro (Camo)

(1) parafango x2

(4) viti di fermo, 18 mm

Inclusi al montante del parafango (Versione 1):

20959-00001 Sinistro • 20960-00001 Destro

(1) montante parafango x2

(4) viti di fermo, 18 mm

(3) viti di fermo, 28 mm

Inclusi al montante del parafango (Versione 2)

23682-00001 (Argento) • 23682-00003 (Nero)

(2) montante parafango x2

(8) viti di fermo, 18 mm

(6) viti di fermo, 28 mm



AVVERTENZA

Prima di eseguire qualsiasi operazione di manutenzione o installare un componente o accessorio:



Spegnere
Segway PT.

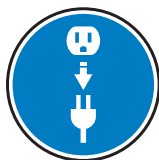

Scollegare
Segway PT.



Rispettare attentamente tutte le istruzioni per evitare infortuni, anche letali, e/o il danneggiamento del Segway PT, rendendolo pericoloso per l'uso.

L'insieme parafango, montante e montante del parafango deve essere installato e serrato correttamente. L'installazione impropria di questi componenti o il mancato rispetto delle specifiche della coppia di serraggio può provocare un guasto al mezzo e comportare lesioni personali o danni al Segway PT.

Istruzioni di installazione per tutti i modelli Segway® x2

1. Verificare che il Segway PT sia spento e scollegato dalla presa di alimentazione.
2. Per rimuovere l'insieme parafango e montante dal Segway PT, togliere le 3 viti di fermo da 28 mm con una chiave a brugola esagonale da 4 mm. Vedere la Figura 1.
3. Sollevare l'insieme parafango e montante ed eliminare qualsiasi traccia di residuo dalle superfici di montaggio.



Figura 1. Rimozione o installazione dell'insieme parafango/montante

4. Per rimuovere l'insieme parafango e montante, togliere le (4) viti di fermo da 18 mm con una chiave a brugola esagonale da 4 mm. Vedere la Figura 2.

5. Per reinstallare l'insieme parafango e montante, serrare le (4) viti di fermo da 18 mm (incluse a questo kit) nel parafango e nel montante del parafango. Con una chiave a brugola esagonale da 4 mm, serrare fino a quando la testa della vite non sia inserita a fondo nella rosetta. Una volta inserita a fondo, ruotare di un altro $\frac{1}{2}$ - 1 giro.

6. Per reinstallare l'insieme parafango e montante sul Segway PT, serrare le (3) viti di fermo da 28 mm (incluse a questo kit) nell'insieme e nel coperchio del blocco di trasmissione. Con una chiave a brugola esagonale da 4 mm, serrare ad una coppia di 6,0 Nm.

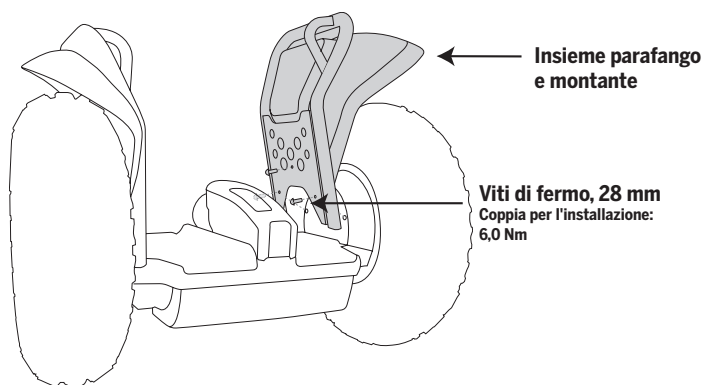

Figura 2. Rimozione o installazione del parafango e del montante

NOTA

Verificare regolarmente che tutte le viti siano serrate.

DOMANDE?

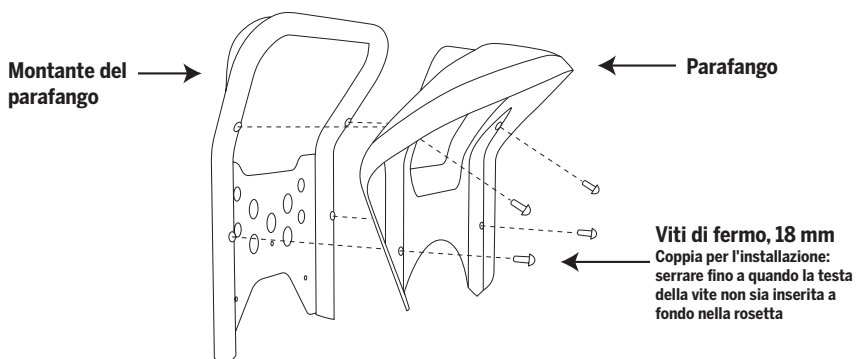
Per qualsiasi tipo di domanda o per richiedere componenti mancanti, rivolgersi al distributore ufficiale Segway. Per trovare il distributore più vicino, visitare il sito www.segway.com. Gli aggiornamenti di questo documento sono disponibili anche su www.segway.com.

GARANZIA LIMITATA

Questo prodotto è un "accessorio" soggetto alla garanzia limitata del Segway Personal Transporter (la scheda di garanzia è acclusa al kit).

x2-Schutzblech und Schutzblechrahmen

Benötigte Werkzeuge:

4-mm-Inbusschlüssel

Im Lieferumfang des Schutzblechs enthalten:

20961-00001 Links • 20962-00001 Rechts

20961-00002 Links (Camo) • 20962-00002 Rechts (Camo)

(1) x2-Schutzblech

(4) Schrauben, 18 mm lang

Im Lieferumfang des Schutzblechs enthalten (Version 1):

20959-00001 Links • 20960-00001 Rechts

(1) x2-Schutzblechrahmen

(4) Schrauben, 18 mm lang

(3) Schrauben, 28 mm lang

Im Lieferumfang des Schutzblechs enthalten (Version 2):

23682-00001 (Silber) • 23682-00003 (Schwarz)

(2) x2-Schutzblechrahmen

(8) Schrauben, 18 mm lang

(6) Schrauben, 28 mm lang



WARNUNG!

Vor Durchführung von Wartungsmaßnahmen oder Installation/Einbau von Ersatz- oder Zubehörteilen:



Den Segway PT **ausschalten**.

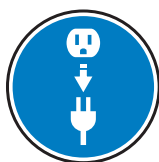

Den Netzstecker des Segway PT **abziehen**.



Alle Anweisungen aufmerksam befolgen, um schwere oder tödliche Verletzungen und/oder eine Beschädigung des Segway PT, die dessen sicheren Gebrauch in Frage stellen würde, zu vermeiden.

Schutzblech, Rahmen und Schutzblechrahmen-Baugruppe müssen ordnungsgemäß montiert und gesichert sein. Bei einer unsachgemäßen Installation des Schutzblechs, des Rahmens oder der Schutzblechrahmen-Baugruppe oder bei Missachten des vorgeschriebenen Drehmoments beim Anziehen der Schrauben kann es zu technischen Störungen im Gerät kommen, die ihrerseits Verletzungen oder Beschädigungen des Segway PT verursachen können.

Installationsanleitung für alle Segway® x2-Modelle

1. Stellen Sie sicher, dass der Segway PT ausgeschaltet und das Stromkabel abgezogen ist.
2. Ausbau der Schutzblech- und Rahmenbaugruppe aus dem PT: Entfernen Sie die (3) 28-mm-Schrauben mit einem 4-mm-Inbusschlüssel. Siehe Abbildung 1.
3. Heben Sie das Schutzblech- und Rahmenbaugruppe ab und entfernen Sie alle Verunreinigungen von den Montageflächen.



Abbildung 1. Schutzblech-/Rahmenbaugruppe aus- oder einbauen

4. Ausbau des Schutzblechs vom Schutzblechrahmen: Entfernen Sie die (4) 18-mm-Schrauben mit einem 4-mm-Inbusschlüssel. Siehe Abbildung 2.

5. Wiedereinbau des Schutzblechs im Schutzblechrahmen: Drehen Sie die (4) 18 mm langen Schrauben (in diesem Kit enthalten) durch das Schutzblech in den Schutzblechrahmen. Ziehen Sie die Schrauben mit einem 4-mm-Inbusschlüssel an, bis der Kopf der Schraube ganz in die Tülle eingepasst ist. Drehen Sie sie anschließend um eine weitere halbe bis ganze Drehung.

6. Wiedereinbau der Schutzblech- und Rahmenbaugruppe in den PT: Drehen Sie die (3) 28 mm langen Schrauben (in diesem Kit enthalten) durch die Schutzblech- und Rahmenbaugruppe in die Abdeckung des Getriebegehäuses. Ziehen Sie die Schrauben mit einem 4-mm-Inbusschlüssel auf 6,0 N-m an.

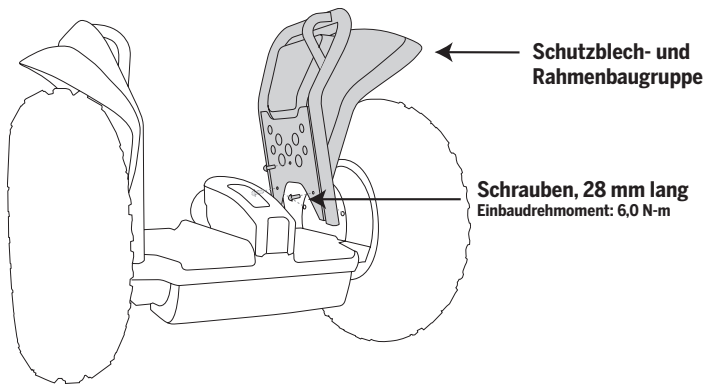

Abbildung 2. Schutzblech- und Schutzblechrahmen aus- oder einbauen

HINWEIS

Alle Befestigungsteile müssen regelmäßig auf ihren festen Sitz geprüft werden.

FRAGEN?

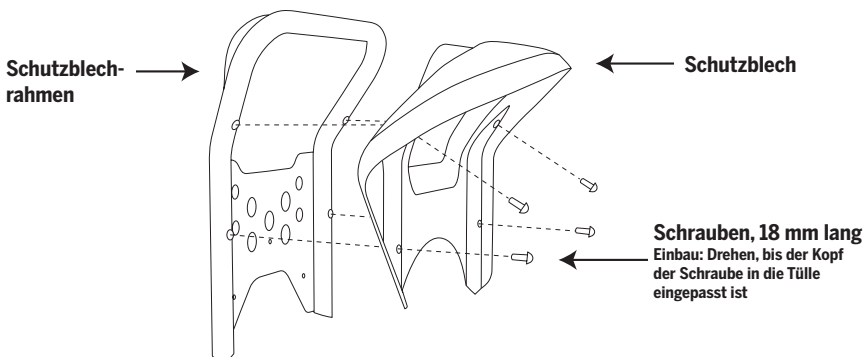
Wenn Teile fehlen oder Sie Fragen haben, wenden Sie sich bitte an Ihren örtlichen autorisierten Segway-Händler. Die Adresse Ihres nächstgelegenen Händlers finden Sie im Internet unter www.segway.com. Außerdem sind auf www.segway.com aktualisierte Versionen dieses Dokuments erhältlich.

EINGESCHRÄNKTE GARANTIE

Bei diesem Produkt handelt es sich um „Zubehör“, das unter die beschränkte Segway Personal Transporter-Garantie fällt. (Ein Exemplar dieser Garantie liegt diesem Kit bei.)

Guardabarros y bastidor de guardabarros del x2

Herramientas necesarias:

llave hexagonal de 4 mm

Con el guardabarros se incluye:

20961-00001 Izquierdo • 20962-00001 Right (1) Guardabarros del x2
20961-00002 Izquierdo (Camo) • 20962-00002 Derecho (Camo) (4) Fijadores, 18 mm de largo

Con el bastidor de guardabarros se incluye (Version 1):

20959-00001 Izquierdo • 20960-00001 Derecho (1) Bastidor de guardabarros del x2
(4) Fijadores, 18 mm de largo
(3) Fijadores, 28 mm de largo

Con el bastidor de guardabarros se incluye (Version 2):

23682-00001 (Plata) • 23682-00003 (Negro) (2) Bastidor de guardabarros del x2
(8) Fijadores, 18 mm de largo
(6) Fijadores, 28 mm de largo



¡ADVERTENCIA!

Antes de realizar cualquier tarea de mantenimiento o instalar algún componente o accesorio:



Apague
el Segway PT.

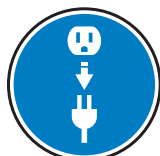

Desenchufe
el Segway PT.



Siga todas las instrucciones cuidadosamente para evitar lesiones graves, letales y/o daños al Segway PT que pudieran hacer inseguro su uso.

El guardabarros, el bastidor y el conjunto de bastidor de guardabarros se deben instalar y asegurar correctamente. Si no se instalan correctamente o no se acatan las especificaciones de par de torsión al apretar los fijadores, podría provocarse un funcionamiento incorrecto de la máquina y causarse lesiones personales o daños en el Segway PT.

Instrucciones de instalación para todos los modelos Segway® x2

1. Asegúrese de que el Segway PT esté desenchufado y apagado.
2. Para desmontar el conjunto de guardabarros y bastidor del PT, quite los (3) fijadores de 28 mm con una llave hexagonal de 4 mm. Consulte la figura 1.
3. Quite el conjunto de guardabarros y bastidor y elimine toda la suciedad de las superficies de montaje.



Figura 1. Cómo desmontar o instalar el conjunto de guardabarros y bastidor

4. Para desmontar el guardabarros del bastidor, quite los (4) fijadores de 18 mm con una llave hexagonal de 4 mm. Consulte la figura 2.

5. Para volver a instalar el guardabarros en el bastidor, introduzca los 4 fijadores de 18 mm de largo, que se incluyen en este kit, a través del guardabarros y al interior del bastidor de guardabarros. Con una llave hexagonal de 4 mm, apriete los fijadores hasta que la cabeza del fijador quede asentada en el aro. Una vez que esté asentado, gírelo otra media vuelta o vuelta entera.

6. Para volver a instalar el conjunto de guardabarros y bastidor en el PT, introduzca los 3 fijadores de 28 mm de largo, que se incluyen en este kit, a través del conjunto de guardabarros y bastidor y al interior de la cubierta de la caja de cambios. Con una llave hexagonal de 4 mm, apriete el fijador aplicando 6,0 N-m (4,4 pies-lbf).

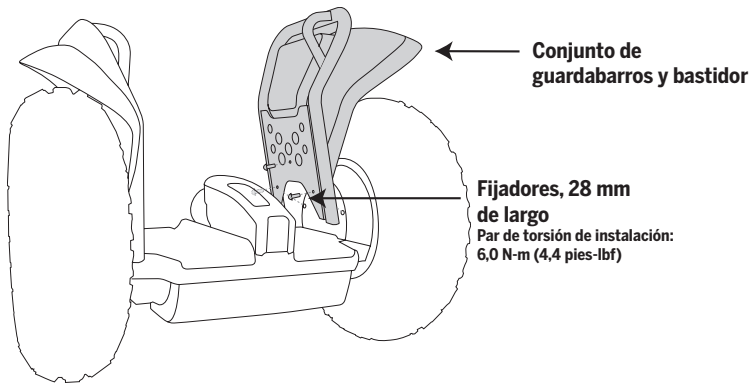

Figura 2. Cómo desmontar o instalar el guardabarros y el bastidor de guardabarros

NOTA

Asegúrese de comprobar periódicamente que todos los fijadores estén apretados.

¿ALGUNA PREGUNTA?

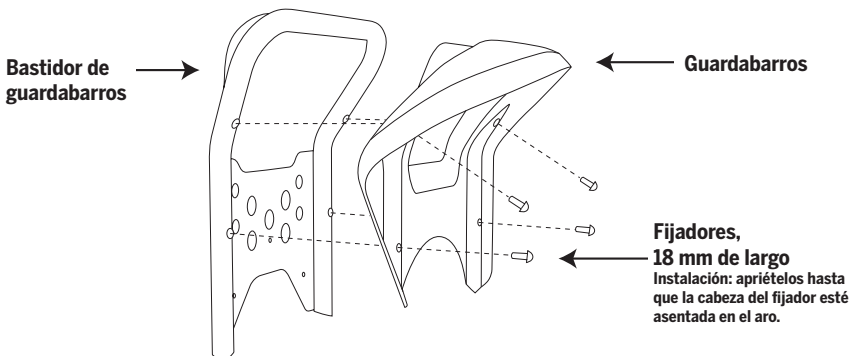
Si le falta alguna pieza o tiene cualquier duda, póngase en contacto con un distribuidor autorizado de Segway. Para ubicar al distribuidor más cercano, vaya a www.segway.com. Encontrará actualizaciones de este documento en www.segway.com.

GARANTÍA LIMITADA

Este producto es un “accesorio” cubierto por la Garantía limitada para transportadores personales Segway (se incluye un ejemplar de la misma en este kit).

x2 フェンダー & フェンダーフレーム

必要なツール

4 mm 六角レンチ

フェンダーの付属品: (1) x2 フェンダー
20961-00001 左・20962-00001 右 (4) ファスナー、18 mm長
20961-00002 左(カモフラージュ)・20962-00002 右(カモフラージュ)

フェンダーフレームの付属品 (バージョン 1): (1) x2 フェンダーフレーム
20959-00001 左・20960-00001 右 (4) ファスナー、18 mm長
(3) ファスナー、28 mm長

フェンダーフレームの付属品 (バージョン 2): (2) x2 フェンダーフレーム
23682-00001 (シルバー)・23682-00003 (黒) (8) ファスナー、18 mm長
(6) ファスナー、28 mm長



警告！

アクセサリの保守や取り付けの前に必ず以下を行ってください：



セグウェイ PT を
シャットダウン
します。

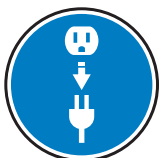

セグウェイ PT の
電源プラグを
外します。



指示に従って、大怪我や死亡に至ったり、
セグウェイ PT に損傷を与えて使用が危険にな
るような状態を防止してください。

フェンダー、フレーム、フェンダーフレームアセンブリは正しくしっかりと
取り付ける必要があります。フェンダー、フレーム、フェンダーフレーム
アセンブリを正しく取り付けなかったり、ファスナーを締め付けるときに
トルク仕様に従わないと、セグウェイ PT の動作が異常になったり、怪我
やセグウェイ PT の故障の原因となります。

セグウェイ® x2 全モデルの取り付け手順

1. セグウェイ PT の電源プラグが抜かれ、パワーオフになっていることを確認します。
2. フェンダー & フレームアセンブリをセグウェイ PT から外すには、4 mm 六角レンチを使って、3 本の 28 mm ファスナーを外します。図 1 を参照してください。
3. フェンダー & フレームアセンブリを持ち上げて外し、取り付け面からゴミをきれいに除去します。



図 1. タイヤ & フレーム アセンブリの取り外しと取り付け

4. フェンダーをフェンダーフレームから外すには、4mm 六角レンチを使って、(4)本の18 mm ファスナーを外します。図2を参照してください。

5. フェンダーをフェンダーフレームに戻すには、このキットに入っている(4)本の18 mm 長ファスナーをフェンダーを通して、フェンダーフレームに通します。4 mm 六角レンチを使って、ファスナーがはと目金中に収まるようにファスナーの頭を締め付けます。収まったら、 $\frac{1}{2}$ から1回まわします。

6. フェンダー&フレームアセンブリをセグウェイPTに戻すには、このキットに入っている(3)本の28 mm 長ファスナーをフェンダー&フレームアセンブリを通して、ギアボックスカバーに通します。4 mm六角レンチを使って、6.0 Nm (4.4 フィート・ポンド)のトルクに締めます。

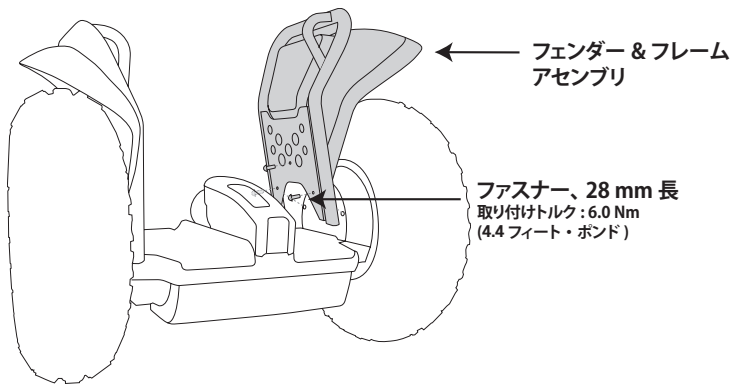

図 2. フェンダーとフレーム アセンブリの取り外しと取り付け

注

すべてのファスナーがしっかり締まっていることをかならず定期的に点検してください。

お問合せ

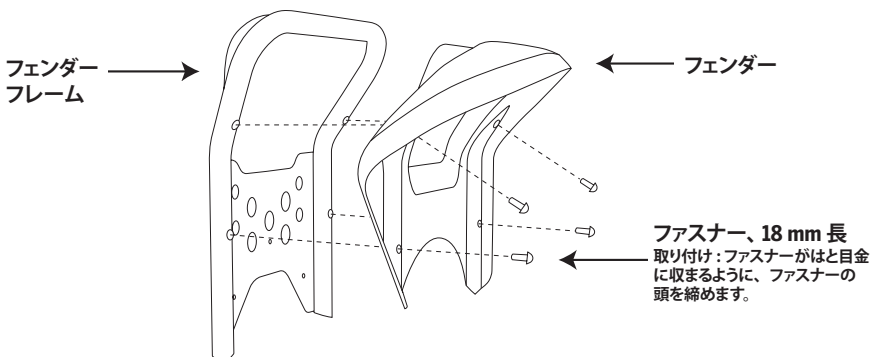
部品が足りなかったり、ご質問がおありの場合は、最寄のセグウェイ認定代理店にお問い合わせください。最寄の代理店の連絡先については、www.segway.com にアクセスしてください。本書の最新版も www.segway.com から入手できます。

有限保証

本製品は、セグウェイ PT 有限保証によって保証されている「備品」です（有限保証のコピーがキットに入っています）。

x2 挡泥板 / 挡泥板架

所需的工具：

4 mm 六角扳手

挡泥板随附内容：

20961-00001 左 • 20962-00001 右

20961-00002 左 (伪装) • 20962-00002 右 (伪装)

1 个 x2 挡泥板

4 个 18 mm 长的紧固件

挡泥板架随附内容 (版本 1)：

20959-00001 左 • 20960-00001 右

1 个 x2 挡泥板架

4 个 18 mm 长的紧固件

3 个 28 mm 长的紧固件

挡泥板架随附内容 (版本 2)：

23682-00001 (银) • 23682-00003 (黑)

2 个 x2 挡泥板架

8 个 18 mm 长的紧固件

6 个 28 mm 长的紧固件



警告！

在执行任何维护或安装任何部件或附件之前，请：



关闭
Segway PT。

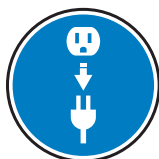

拔出
Segway PT 的
插头。



遵守所有说明，以避免严重的人身伤亡和
/ 或 Segway PT 损坏、进行不安全的使用。

挡泥板、架子和挡泥板架组件必须正确安装和紧固。若不正确安装挡泥板、架子和挡泥板架组件，或者在拧紧紧固件时不遵守扭矩规格，可能会导致机器故障，造成人身伤害或 Segway PT 损坏。

所有 Segway® x2 型号的安装说明

1. 确保 Segway PT 的插头已拔出，电源已关掉。
2. 要从 PT 拆卸挡泥板 / 架组件，需使用 4mm 六角扳手卸下 3 个 28 mm 紧固件。请参见图 1。
3. 提起挡泥板 / 架组件，清理安装表面的异物。



图 1. 拆卸或安装挡泥板 / 架组件

4. 要从挡泥板架拆卸挡泥板，需使用 4 mm 六角扳手卸下 4 个 18 mm 紧固件。请参见图 2。

5. 要重新安装挡泥板到挡泥板架，请将本套件随附的 4 个 18 mm 长的紧固件穿过挡泥板拧入挡泥板架。用 4 mm 六角扳手拧紧，直到紧固件的头部进入扣眼，然后再旋转 $\frac{1}{2}$ 到 1 圈。

6. 要重新安装挡泥板 / 架组件到 PT，请将本套件随附的 3 个 28 mm 长的紧固件穿过挡泥板 / 架组件拧入变速箱盖。使用 4 mm 六角扳手拧紧到 6.0 牛 - 米 (4.4 英尺 - 磅)。

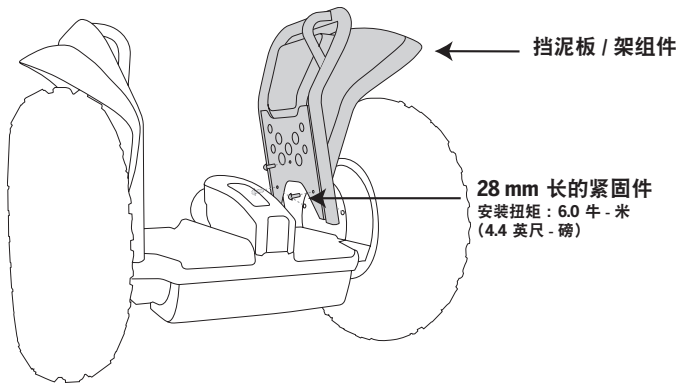

图 2. 拆卸或安装挡泥板 / 挡泥板架

注意

请务必经常检查所有紧固件的紧固度。

有问题吗？

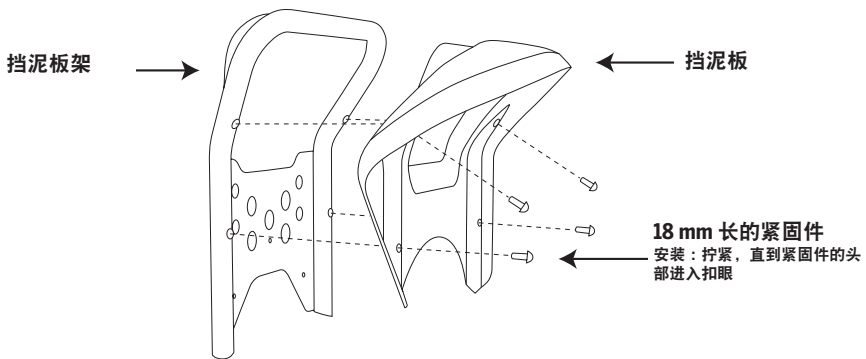
如有遗失零部件或有任何问题，请与当地的 Segway 授权经销商联系。要查找离您最近的经销商，请访问 www.segway.com。要获取本文档的更新，也可以访问 www.segway.com。

有限保修

本产品是“Segway Personal Transporter 有限担保”（随本套件提供副本）所担保的“附件”。



21153-00002 ac

Segway® and the "Rider Design" logo are registered trademarks of Segway Inc. ("Segway"). Other marks including InfoKey and LeanSteer, are trademarks or common law marks of Segway. Segway reserves all rights in its trademarks. Copyright © 2014 Segway Inc. All rights reserved.