



MANUEL UTILISATEUR

Le fabricant se réserve le droit d'apporter des changements au miniPRO, de publier des mises à jour du micrologiciel et de mettre ce manuel à jour à tout moment. Rendez-vous sur www.segway.com pour télécharger les documents d'utilisation les plus récents et pour regarder la vidéo de sécurité. Vous devez installer l'application Ninebot by Segway pour suivre le tutoriel du nouveau conducteur, activer votre miniPRO et obtenir les mises à jour et les consignes de sécurité les plus récentes.

www.segway.com

25517-00002 aa

Rendez-vous sur le site www.segway.com pour regarder la vidéo de sécurité.

REMARQUE

Commencez par télécharger l'application Ninebot by Segway sur votre appareil mobile. L'application vous guide à travers le tutoriel du nouveau conducteur. Pour votre sécurité, le miniPRO limite la vitesse maximale à 7 km/h (4,3 mi/h) jusqu'à ce que vous ayez terminé le tutoriel du nouveau conducteur.

Après que vous avez terminé le tutoriel du nouveau conducteur, la vitesse maximale sera limitée à 10 km/h (6,2 mi/h) pour le premier kilomètre (0,6 mile). Après cela, vous pourrez désactiver le limiteur de vitesse par le biais de l'application et atteindre une vitesse maximale de 16 km/h (10 mi/h).

Table des matières

1	Liste de contenu	01
2	Sécurité de conduite	02
3	Schéma	04
4	Icônes du tableau de bord	05
5	Assemblage de votre miniPro	06
6	Première sortie	07
7	Chargement	08
8	Apprentissage de la conduite	08
9	Avertissement	10
10	Mode Contrôle à distance (R/C)	12
11	Levage et mode Assistance alimentation	13
12	Entretien	14
13	Spécifications	16
14	Marque de commerce et déclaration juridique	17
15	Certifications	18
16	Contact	19

Merci d'avoir choisi miniPRO!

Merci d'avoir choisi Ninebot by Segway miniPRO (ci-après dénommé miniPRO)!

Votre miniPRO est un véhicule électrique révolutionnaire parfaitement en équilibre et doté d'une application pour appareil mobile.

Amusez-vous!

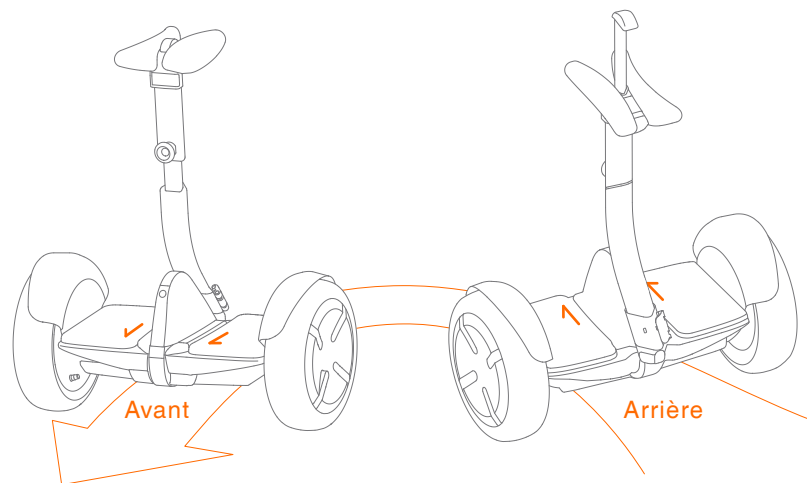

⚠ AVERTISSEMENT

Montez et descendez du miniPRO toujours depuis l'arrière.
Sinon, vous risquez de tomber et/ou de faire une collision parce que le miniPRO se dirige en sens inverse.

1 Liste de contenu

Guidon

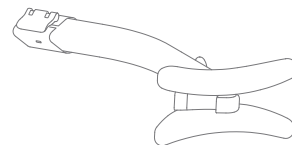

Cadre principal

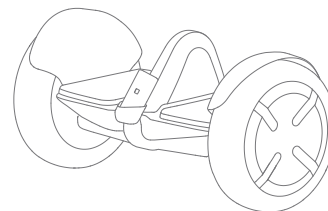

Contenu utilisateur



Boîte d'accessoires



Accessoires dans la boîte

Chargeur, cordon d'alimentation

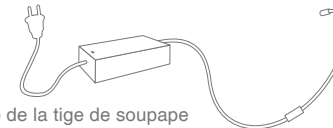

Rallonge de la tige de soupape



Lorsque vous déballez votre miniPRO, vérifiez que les éléments ci-dessus sont inclus dans le paquet. S'il y a des pièces manquantes, veuillez communiquer avec votre revendeur/distributeur, ou envoyez un courriel à l'adresse technicalsupport@segway.com. Après avoir vérifié que toutes les pièces sont présentes et en bon état, vous pouvez assembler votre miniPRO.

Veuillez conserver la boîte et les matériaux d'emballage au cas où vous devriez expédier votre miniPRO plus tard.

N'oubliez pas d'éteindre votre miniPRO et de débrancher le câble de charge avant d'assembler et de monter les accessoires ou avant de nettoyer le cadre principal.

2 Sécurité de conduite

1. Le miniPRO est un produit récréatif, qui diffère des véhicules motorisés conduits sur la route. Il faut de la pratique avant de pouvoir maîtriser les techniques de conduite. Ninebot Inc. et Segway Inc. déclinent toute responsabilité pour toutes blessures ou tous dommages résultant de l'inexpérience du pilote ou du non-respect des instructions du présent document.
2. Veuillez comprendre que vous pouvez réduire les risques en suivant toutes les instructions et les avertissements dans ce manuel, mais vous ne pouvez éliminer tous les risques. N'oubliez pas que chaque fois que vous conduisez le miniPRO, vous risquez de vous blesser ou de mourir à la suite d'une perte de contrôle, d'une collision ou d'une chute. Lorsque vous entrez dans des espaces publics, conformez-vous toujours aux lois et aux réglementations locales. Comme pour les autres véhicules, des vitesses plus rapides nécessitent une distance de freinage plus longue. Un freinage brusque sur des surfaces lisses peut entraîner un patinage de roue, une perte d'équilibre ou des chutes. Soyez prudent et maintenez une distance suffisante entre vous et les autres personnes ou véhicules lorsque vous conduisez. Soyez vigilant et ralentissez lorsque vous entrez dans des endroits que vous ne connaissez pas.
3. Respectez les piétons en leur cédant toujours le passage. Dépassez par la gauche autant que possible. Lorsque vous approchez d'un piéton de face, restez à droite et ralentissez. Évitez d'effrayer les piétons. Lorsque vous approchez par derrière, annoncez-vous et ralentissez à la vitesse de marche pour dépasser.
4. Dans les endroits où il n'y a pas de lois et de réglementations régissant les véhicules électriques à auto-équilibre, conformez-vous aux directives de sécurité exposées dans ce manuel. Ninebot Inc. et Segway Inc. déclinent toute responsabilité pour tout dégât matériel, lésion corporelle, décès, accidents ou litiges provoqués par les violations des consignes de sécurité.
5. Ne laissez personne conduire le miniPRO seul à moins d'avoir lu attentivement ce manuel, visionné la vidéo de sécurité et suivi le tutoriel du nouveau conducteur sur l'application Ninebot by Segway. Vous êtes responsable de la sécurité des nouveaux conducteurs. Surveillez les nouveaux conducteurs jusqu'à ce qu'ils soient à l'aise avec le fonctionnement de base du miniPRO. Assurez-vous que chaque nouveau conducteur porte un casque et d'autres équipements de protection.
6. Avant de rouler, vérifiez qu'il n'y a pas de pièces de fixation lâches ou de pièces endommagées, et que les pneus sont suffisamment gonflés. Si le miniPRO émet un son anormal ou des signaux d'alarme, arrêtez de conduire immédiatement. Diagnostiquez votre miniPRO à l'aide de l'application Ninebot by Segway et demandez un dépannage auprès de votre revendeur/distributeur.
7. Ne roulez jamais sans votre casque. Utilisez un casque de vélo ou de skateboard approuvé, bien ajusté, avec la courroie sous le menton bien en place, et qui protège efficacement l'arrière de votre tête.
8. Ne tentez pas votre première sortie dans des endroits où vous pouvez rencontrer des enfants, piétons, animaux, véhicules, vélos ou d'autres obstacles et dangers potentiels.
9. Soyez vigilant! Portez votre regard devant le miniPRO et scrutez au loin, car vos yeux sont vos meilleurs outils pour éviter en toute sécurité les obstacles et les surfaces à faible adhérence (y compris, mais sans s'y limiter, le sol humide, le sable meuble, le gravier et le verglas).
10. Pour réduire le risque de blessure, vous devez lire et suivre toutes les mentions "ATTENTION" et "AVERTISSEMENT" dans ce document. Ne roulez pas à une vitesse dangereuse. En aucun cas vous ne devez rouler sur les routes avec d'autres véhicules motorisés. Le fabricant recommande aux conducteurs d'avoir entre 16 et 60 ans. Suivez toujours ces consignes de sécurité :
 - A. Les personnes suivantes ne devraient pas conduire le miniPRO :
 - i. Toute personne de moins de 16 ans ou de plus de 60 ans. Les conducteurs âgés de 16 à 18 ans devraient conduire sous la supervision d'un adulte.
 - ii. Toute personne étant sous l'influence de l'alcool ou de drogues.
 - iii. Toute personne souffrant d'une maladie qui risque de mettre leur vie en danger lors d'une activité physique intense.
 - iv. Toute personne ayant des problèmes d'équilibre ou des capacités motrices pouvant interférer avec leur capacité à rester en équilibre.
 - v. Toute personne dont la taille ou le poids dépasse les limites indiquées (voir Spécifications).
 - B. Les conducteurs entre 16 et 18 ans doivent rouler sous la surveillance d'un adulte.
 - C. Conformez-vous aux lois et réglementations locales lorsque vous conduisez ce produit. Respectez les règles de conduite de la législation locale en vigueur.
 - D. Pour conduire en toute sécurité, vous devez être capable de voir clairement ce qui est en face de vous et être aisément vu par les autres.
 - E. Pour quelque raison que ce soit, ne conduisez ni dans la neige, ni sous la pluie, ni sur des routes humides, boueuses, verglacées ou glissantes. Évitez les obstacles (sable, gravier ou bâtonnets). Cela peut entraîner une perte d'équilibre ou de traction et provoquer une chute.
 - F. Évitez d'accélérer ou de ralentir brusquement. N'accélérez pas lorsque le miniPRO penche en arrière ou émet une alarme. N'essayez pas de dépasser la limite du limiteur de vitesse.
11. N'insérez pas le câble d'alimentation si le port de charge est mouillé.
12. Utilisez un limiteur de surtension lors du chargement pour protéger votre miniPRO des dommages causés par les sautes de puissance et les pics de tension. Utilisez uniquement le chargeur Ninebot by Segway fourni. N'utilisez pas le chargeur de tout autre produit.
13. Use only Ninebot by Segway approved parts and accessories. Do not modify your miniPRO. Modifications to your miniPRO could interfere with the operation of the miniPRO, could result in serious injury and/or damage, and could void the Limited Warranty.
14. Ne vous asseyez pas sur le guidon. Le non-respect de cette consigne peut entraîner des blessures graves et/ou des dommages à votre miniPRO.

3 Schéma

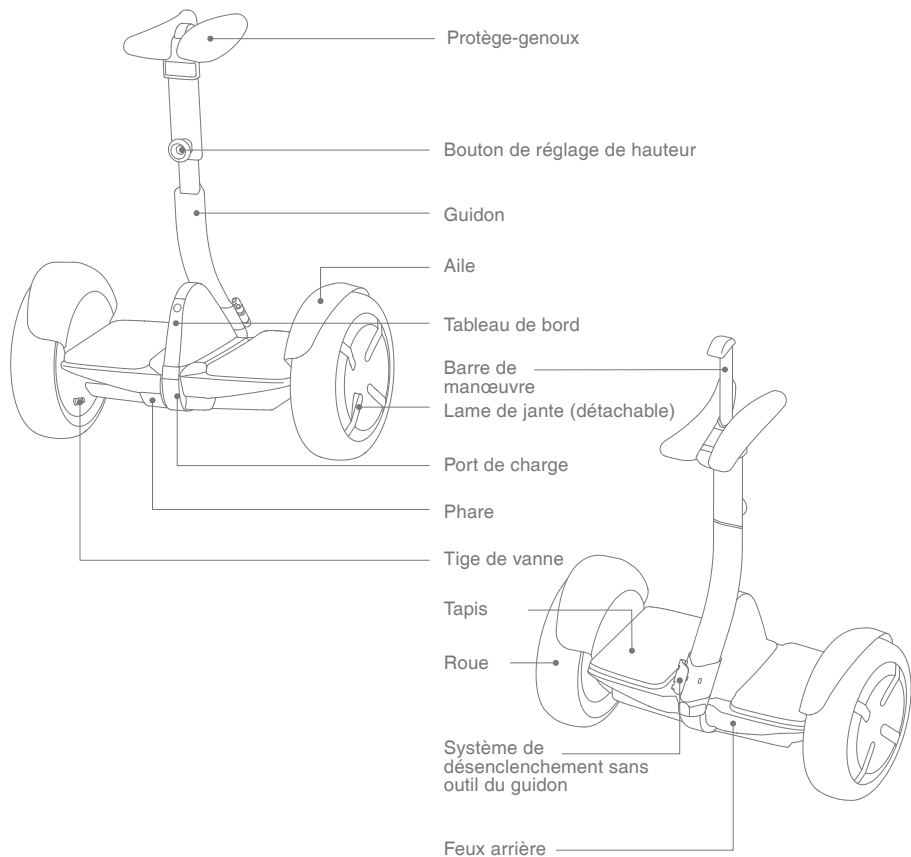

4 Icônes du tableau de bord

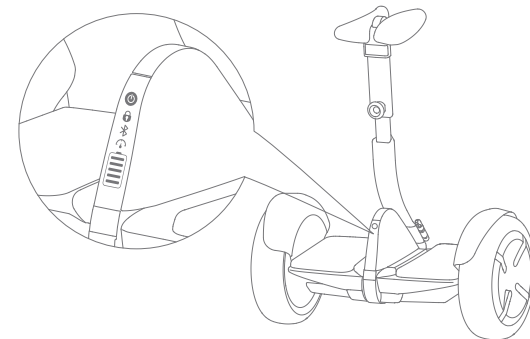
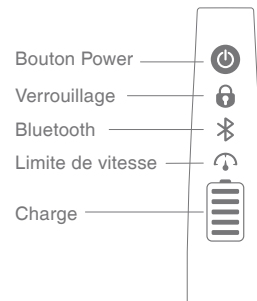

Bouton Power

ALLUMER/ÉTEINDRE. Le miniPRO s'éteint automatiquement lorsqu'il tourne au ralenti pendant 10 minutes ou lorsqu'il est couché à plat (à l'horizontale) pendant plus de 30 secondes.



Verrouillage

Activez le mode Verrouillage au moyen de l'application. Le miniPRO vibre, fait clignoter ses feux et émet une alarme si quelqu'un tente de le bouger. L'application émet également une alarme. Le miniPRO n'est pas en équilibre en mode Verrouillage.



Bluetooth

Lorsque le Bluetooth est activé, mais qu'il n'est pas connecté à un téléphone intelligent, cette icône clignote. Lorsque l'application Ninebot by Segway est connectée au miniPRO, cette icône reste allumée en continu.



Limite de vitesse

Activez et ajustez le mode Limite de vitesse au moyen de l'application. Lorsque l'icône s'allume, la vitesse du miniPRO est limitée à 7 km/h (4,3 mi/h). Cette limite de vitesse peut être ajustée dans l'application. Lorsque vous atteignez la vitesse maximale, le miniPRO s'incline vers l'arrière.



Charge

Indique la durée de vie restante de la batterie. Lorsque la batterie est presque vide, cette icône clignote et le miniPRO émet des signaux sonores, ce qui indique que vous devez charger votre miniPRO. Lorsque la capacité de la batterie est à moins de 30 %, votre miniPRO réduit progressivement la limite de vitesse maximale. Utilisez l'application pour connaître la charge restante ainsi que l'autonomie restante estimée.

5 Assemblage de votre miniPRO

Installez le guidon

- 1 Ouvrez le système de désenclenchement sans outil comme le montre l'illustration.
- 2 Insérez le guidon dans le socle de pilotage du cadre principal.
- 3 Fermez le système de désenclenchement sans outil pour la fixer.

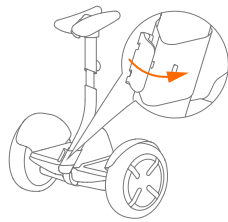
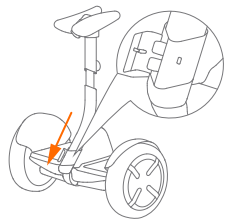
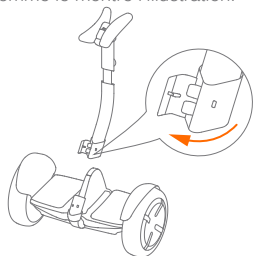

Vérifiez l'état allumé ou éteint après l'assemblage.

⚠ **Pour votre sécurité, votre miniPRO n'est pas activé à ce moment** et émet un bip de temps à autre après avoir été allumé.

Jusqu'à ce qu'il soit activé, le miniPRO maintient une vitesse et une sensibilité de conduite très faibles et ne devrait pas être conduit. Installez l'application Ninebot by Segway sur votre appareil mobile (avec une version Bluetooth 4.0 ou plus récente), connectez l'appareil au miniPRO à l'aide du Bluetooth, puis suivez les instructions de l'application pour activer votre miniPRO et suivez les procédures pour vous entraîner.

Réglez la hauteur de la genouillère

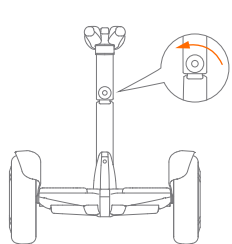

Tournez la poignée de réglage en hauteur dans le sens contraire aux aiguilles d'une montre.

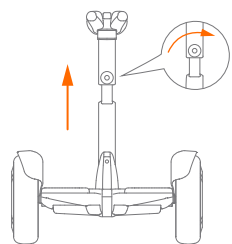

Hissez les genouillères jusqu'à la hauteur désirée. Tournez la poignée de réglage en hauteur dans le sens des aiguilles d'une montre pour resserrer.

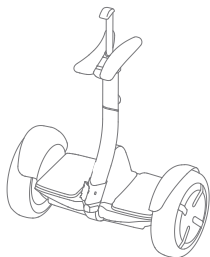

Hissez la barre de manoeuvre pour aider à piloter le miniPRO sans conducteur lorsqu'il est allumé. Ne l'utilisez pas pour soulever ou pour porter le miniPRO.

6 Première sortie



Android



iOS

⚠ Apprendre à conduire le miniPRO présente des risques sécuritaires. Vous devez lire les consignes de sécurité et suivre le tutoriel du nouveau conducteur dans l'application Ninebot by Segway avant votre première sortie. Rendez-vous sur le site www.segway.com pour regarder la vidéo de sécurité.

Utilisez votre appareil mobile (Android ou iOS) pour installer l'application Ninebot by Segway, lisez les consignes de sécurité et suivez le tutoriel du nouveau conducteur avant votre première sortie. Accédez aux magasins d'application App Store d'Apple (iOS) ou Google Play Store (Android) et recherchez « Ninebot » pour télécharger l'application et l'installer.

Numérisez pour télécharger l'application (iOS 8.0 ou version ultérieure, Android 4.3 ou version ultérieure)

Lorsque votre miniPRO émet une alarme de façon intermittente, descendez de l'appareil et consultez l'application pour plus de détails.

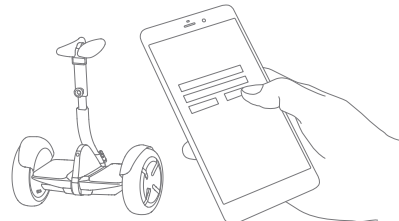

- 1 Installez l'application et inscrivez-vous ou connectez-vous.

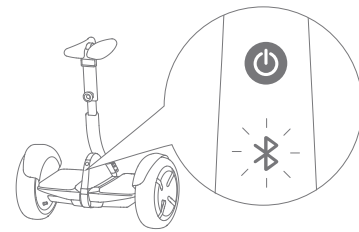

- 2 Allumez le miniPRO. L'icône Bluetooth clignote pour indiquer que le miniPRO attend une connexion.

- 3 Cliquez sur Rechercher l'appareil pour connecter votre miniPRO. Le miniPRO émet un bip lorsque la connexion est réussie. L'icône Bluetooth cesse de clignoter et reste allumée.

Suivez les instructions de l'application pour apprendre à conduire en toute sécurité. Amusez-vous bien!

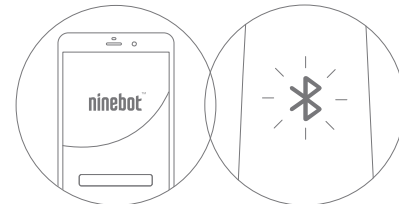

7 Chargement

⚠ Ne branchez pas le chargeur si le port ou le câble de charge est mouillé.

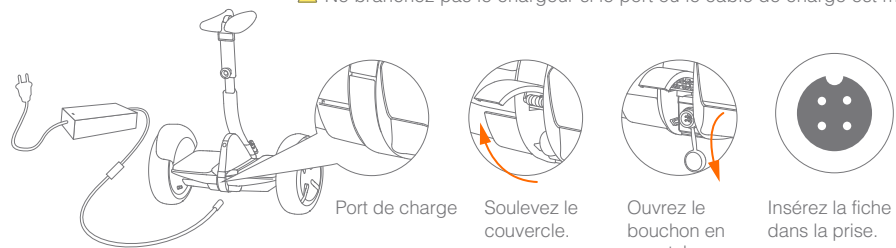

Votre miniPRO est totalement chargé lorsque le voyant DEL sur le chargeur passe du rouge (en charge) au vert (charge d'entretien).

8 Apprentissage de la conduite

⚠ AVERTISSEMENT

Le conducteur doit peser entre 40 et 100 kg (85 et 220 lb) et mesurer entre 1 m 30 et 2 m (4 pi 3 po et 6 pi 6 po).



Portez un casque approuvé et d'autres équipements de protection afin de minimiser tout risque de blessure.

Après activation, l'application vous guide à travers le tutoriel du nouveau conducteur. Veuillez suivre les instructions dans l'application et dans ce manuel.

REMARQUE

Commencez par télécharger l'application Ninebot de Segway sur votre appareil mobile. L'application vous guide à travers le tutoriel du nouveau conducteur.

Pour votre sécurité, le miniPRO limite la vitesse maximale à 7 km/h (4,3 mi/h) jusqu'à ce que vous ayez terminé le tutoriel du nouveau conducteur. Après que vous avez terminé le tutoriel du nouveau conducteur, la vitesse maximale sera limitée à 10 km/h (6,2 mi/h) pour le premier kilomètre (0,6 mile). Après cela, vous pourrez désactiver le limiteur de vitesse par le biais de l'application et atteindre une vitesse maximale de 16 km/h (10 mi/h).

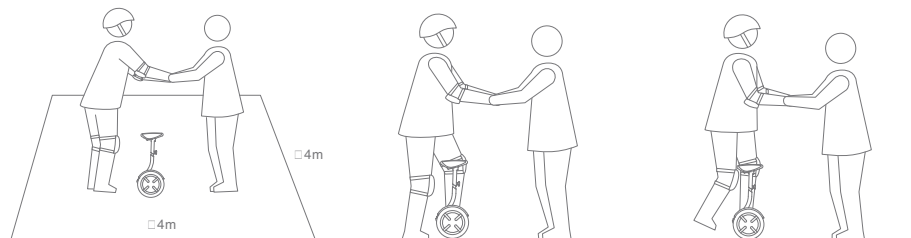

1 Allez dans un grand espace ouvert et demandez à un ami de vous aider lors de votre première sortie.

2 Placez un pied sur le tapis, tout en gardant l'autre pied sur le sol pour soutenir votre poids. Ne pressez pas le guidon avec votre jambe.

3 Transférez doucement votre poids sur le miniPRO. L'appareil émettra des signaux sonores, ce qui indique que le mode équilibre est actif. Montez doucement l'autre pied.

⚠ AVERTISSEMENT
Montez sur le miniPRO toujours depuis l'arrière.

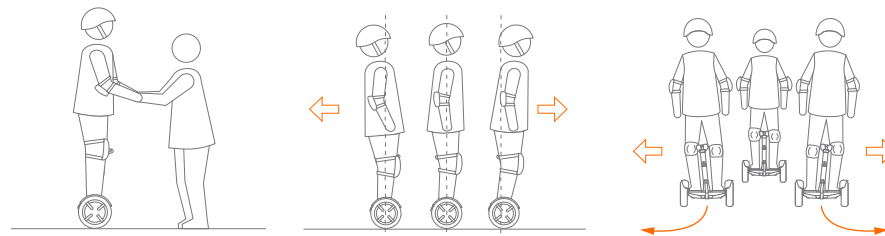

4 Tenez-vous debout en répartissant votre poids de façon égale entre vos deux pieds, détendez-vous et regardez droit devant.

5 Penchez légèrement votre corps en avant et en arrière pour contrôler votre mouvement.

6 Pour tourner, penchez-vous légèrement vers la gauche ou vers la droite contre le guidon.

⚠ Avertissement

Vous devez lire et comprendre les avertissements et les instructions sur la conduite en toute sécurité dans ce manuel, lorsque vous essayez de conduire le miniPRO.



⚠ Évitez de heurter des obstacles avec le pneu ou la roue.

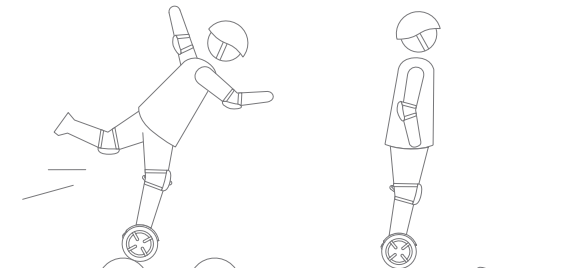

⚠ Lorsque vous traversez de petites aspérités ou un terrain accidenté, maintenez une vitesse modérée de 3 à 10 km/h (2 à 6 mi/h) et gardez les genoux pliés. Évitez de rouler trop lentement ou trop vite, pour ne pas perdre le contrôle et tomber.

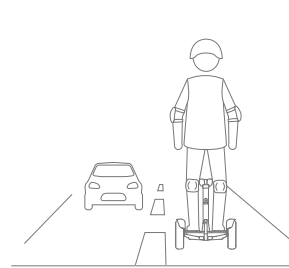

⚠ Évitez les voies publiques, autoroutes, routes ou ruelles.

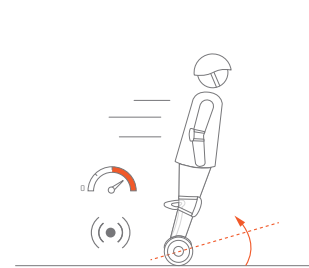

⚠ N'accélérez pas lorsque le miniPRO penche en arrière ou émet une alarme. N'essayez pas de dépasser la limite du limiteur de vitesse.



⚠ Évitez les flaques ou autres plans d'eau. Ne prenez pas l'eau.

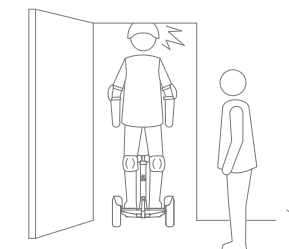

⚠ Surveillez votre tête lorsque vous passez entre les portes.

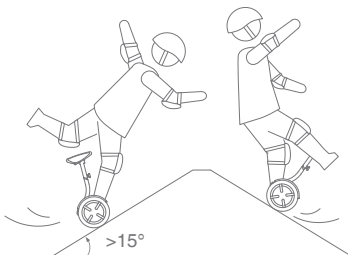

⚠ Évitez les pentes de plus de 15°, car votre miniPRO pourrait perdre son adhérence.

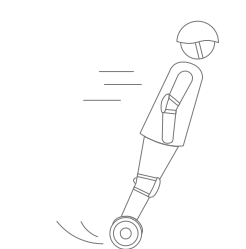

⚠ Évitez d'accélérer ou de décélérer brusquement. Ne vous penchez pas de plus de 5 degrés et ne dépassez pas 4 km/h/s (2,5 m/h/s) en accélérant ou en décélérant.

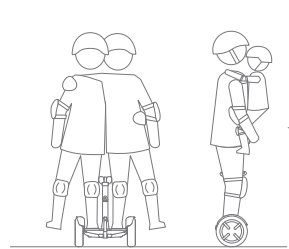

⚠ Le miniPRO est conçu pour un seul utilisateur. Ne montez pas à deux et ne transportez pas de passagers. Ne transportez pas des enfants. Ne conduisez pas si vous êtes enceinte.

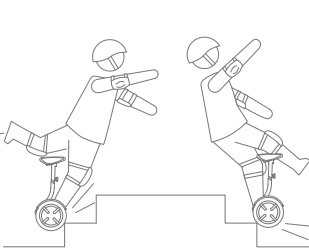

⚠ Évitez les trous, les bordures, les escaliers ou d'autres obstacles.



⚠ Ne vous balancez pas d'avant en arrière ou ne déplacez pas brusquement votre poids.

⚠ Avertissement (suite)

Vous devez lire et comprendre les avertissements et les instructions sur la conduite en toute sécurité dans ce manuel, lorsque vous essayez de conduire le miniPRO.

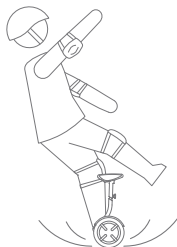
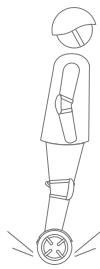

⚠ Évitez toute tentative de cascades. Gardez toujours les deux pieds sur les tapis.

⚠ Maintenez le contact avec le sol à tout moment. Évitez de sauter ou d'essayer des cascades.

⚠ Ne roulez pas sur des surfaces à faible adhérence (y compris, sans s'y limiter, le sol humide, le sable meuble, le gravier et le verglas).

10 Mode Contrôle à distance (R/C)

Vous pouvez utiliser l'application Ninebot by Segway pour conduire votre miniPRO en mode R/C.

1. Ouvrez l'application Ninebot by Segway et connectez-la à votre miniPRO.
2. Cliquez sur l'icône de la clé à distance (🔑).
3. Utilisez la manette virtuelle (le point à l'intérieur du cercle) pour conduire votre miniPRO.

⚠ AVERTISSEMENT

N'utilisez pas le mode R/C dans des zones encombrées ou s'il existe un risque potentiel de mettre en danger des personnes ou des biens suite à une utilisation dangereuse. Ne vous tenez pas sur le miniPRO lorsqu'il est en mode R/C. Cela risque de provoquer des blessures corporelles graves ou des dommages pour le miniPRO.

REMARQUE

En mode R/C, la vitesse maximale par défaut est de 7,0 km/h (4,3 mi/h), mais vous pouvez la modifier dans l'application Ninebot by Segway. La portée Bluetooth du miniPRO est de 10 à 15 mètres (30 à 50 pieds). Si votre appareil Android ou iOS se trouve en dehors de cette portée, le miniPRO cesse de bouger en mode R/C.

11 Levage et mode Assistance alimentation

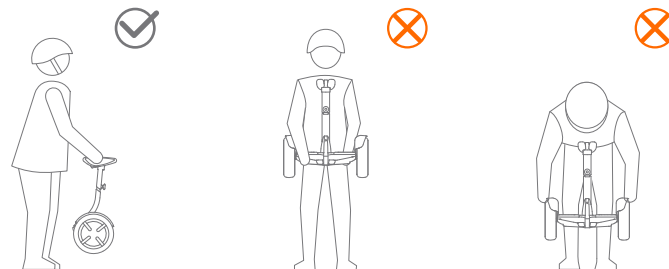

Levage

Pour votre sécurité, le moteur est coupé lorsque le miniPRO est soulevé au-dessus du sol en mode Équilibre. Lorsque le miniPRO est de nouveau posé sur le sol, il recommence à être en équilibre. Ne soulevez pas l'aile ou le cadre principal; vous risqueriez de vous pincer ou de vous blesser les doigts/mains. Soulevez-le à l'aide du guidon.

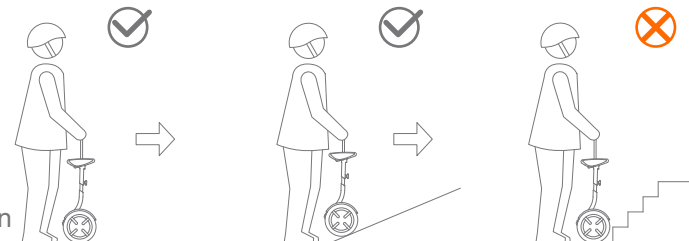

Mode Assistance alimentation

Tirez la barre de manoeuvre vers le haut pour engager le mode Assistance alimentation (allumé, sans conducteur). Pilotez le miniPRO sur des surfaces lisses à l'aide de la barre de manoeuvre. Évitez de le guider sur les escaliers, dans les trous, sur de larges surfaces fissurées/irrégulières, ou par-dessus d'autres obstacles. Guidez votre miniPRO de manière à contourner l'obstacle ou portez-le pour traverser l'obstacle, comme l'indique la section précédente.

12 Entretien

Nettoyage et rangement de votre miniPRO

Utilisez un chiffon doux humide pour nettoyer le cadre principal. La saleté difficile à enlever peut être nettoyée avec une brosse à dents et du dentifrice, puis essuyée avec un chiffon doux humide. Les rayures sur les parties en plastique peuvent être polies avec un papier abrasif à grain très fin.

REMARQUE

Ne lavez pas votre miniPRO avec de l'alcool, de l'essence, de l'acétone ou d'autres solvants corrosifs/volatiles. Ces substances peuvent endommager l'aspect et la structure interne de votre miniPRO. Ne lavez pas votre miniPRO avec une laveuse à pression ou un tuyau haute pression.

⚠ AVERTISSEMENT

Assurez-vous que le miniPRO est éteint, que le câble de chargement est débranché et que le bouchon en caoutchouc sur le port de charge est hermétiquement fermé avant le nettoyage. Sinon, vous pourriez vous exposer à un choc électrique ou endommager les pièces électroniques.

Entreposez votre miniPRO dans un endroit frais et sec. Ne le laissez pas à l'extérieur pendant un temps prolongé. L'exposition au soleil et aux températures extrêmes (chaudes ou froides) accélère le processus de vieillissement des pièces en plastique et pourrait réduire la durée de vie de la batterie.

Pression des pneus

Gonflez les pneus à 310,26-344,74 kPa (45-50 lb/po²). Gonflez les deux pneus de la même manière.

Entretien de la batterie

Ne pas entreposer ou charger la pile à des températures situées hors des limites indiquées (voir Spécifications). Évitez de jeter ou de détruire la batterie. Pour plus de renseignements concernant la batterie, référez-vous à la vignette sur la batterie elle-même, située sur le dessous du miniPRO. Veuillez consulter les lois et règlements locaux relatifs au recyclage et/ou à l'élimination de la batterie.

Une batterie bien entretenue peut avoir de bonnes performances même après avoir parcouru de nombreux kilomètres. Chargez la batterie après chaque sortie et évitez de la décharger complètement. Lorsqu'elle est utilisée à température ambiante (22 °C [70 °F]), l'autonomie et la performance de la batterie sont optimales; tandis qu'elles diminuent lorsque la batterie est utilisée à une température inférieure à 0 °C (32 °F). Généralement, à -20 °C (-4 °F), l'autonomie peut être inférieure de moitié par rapport à celle de la même batterie à 22 °C (70 °F). L'autonomie de la batterie se rétablit à mesure que la température augmente. Pour plus de détails, consultez l'application.

REMARQUE

Généralement, une batterie entièrement chargée devrait maintenir une charge de 120 à 180 jours en mode Veille. Une batterie de faible puissance devrait maintenir une charge de 30 à 60 jours en mode Veille. N'oubliez pas de charger la batterie après chaque utilisation. Décharger complètement la batterie peut entraîner des dommages permanents. Les éléments électroniques à l'intérieur de la batterie enregistrent son état de charge ou de décharge. Les dommages causés par une décharge excessive ou une sous-décharge ne sont pas couverts dans la garantie limitée.

⚠ AVERTISSEMENT

Risque d'incendie. Aucune pièce réparable par l'utilisateur. N'essayez pas de démonter la batterie.

⚠ AVERTISSEMENT

Nous vous déconseillons fortement d'utiliser l'appareil lorsque la température ambiante est inférieure à -5 °C (23 °F), car une température basse limitera la puissance et le couple maximum. Cela risque de provoquer des blessures corporelles ou des dommages matériels en cas de chute.

13 Spécifications

	Pièces	Paramètres N3M260
Dimensions	Longueur x largeur	262 x 546 mm (10,3 x 21,5 po)
	Hauteur ¹	645 à 955 mm (25 à 37 po)
Poids	Charge utile	40 à 100 kg (85 à 220 lb)
	Filet	~ 12,8 kg (28 lb)
Conducteur	Âge recommandé	16 à 60 ans
	Hauteur requise	130 à 200 cm (4'3" à 6'6")
Paramètres machine	Vitesse maximale	~ 16 km/h (10 mi/h)
	Kilométrage typique ²	20 km (12,5 mi)
	Angle maximum de montée	~ 15°
	Mode Débutant	Peut être désactivé ou activé au moyen de l'application après 1 km (0,6 mi) d'utilisation.
	Terrain applicable	Chaussée, terre battue, pentes < 15°, obstacles < 1 cm (0,4 po), écarts < 3 cm (1,2 po)
	Température de fonctionnement	-10 à 40°C (14 à 104°F)
	Température de rangement	-20 à 50°C (-4 à 122°F)
Batterie	Indice IP	IP54
	Tension nominale	54,8 V cc
	Tension de charge maximale	59,5 V cc
	Température de charge	0 à 40°C (32 à 104°F)
	Capacité nominale	236 Wh
	Puissance de décharge continue ³	1 000 W max.
Moteurs	Système de surveillance de batterie (BMS)	Protection contre la surtension, la sous-tension, le court-circuit, et la surchauffe. La mise en veille et en marche automatique.
	Puissance nominale	400 x 2 W
	Puissance maximale	800 x 2 W

[1] Hauteur du cadre principal : distance entre le sol et la partie la plus élevée du cadre principal.

[2] Kilométrage typique : testée à plein régime, avec une charge de 70 kg (154 lb) et à 25 °C (77 °F), la vitesse moyenne sur chaussée est de 15 km/h (9,3 mi/h).

[3] Puissance de décharge continue : testée à pleine puissance à 25 °C (77 °F). La valeur varie selon la température et la capacité de batterie restante. Par exemple, la puissance de décharge continue tombe à environ 80 % de sa valeur maximale à 10 % de capacité de batterie restante et à environ 70 % de sa valeur maximale à 0 °C (32 °F).

REMARQUE : Le symbole tilde (~) indique que le nombre qui suit est une approximation.

Chargeur	Numéro de modèle	HT-A10-120W-59.5V
	Fabricant	Chingmi (Beijing) Technology Co., Ltd.
	Fournisseur	Chingmi (Beijing) Technology Co., Ltd.
	Puissance nominale	120 W
	Tension d'entrée	100 à 240 Vca de 50 à 60 Hz
	Tension de sortie	59,5 VDC
	Courant de sortie	2 A
	Température de charge	0 à 40°C (32 à 104°F)
	Temps de charge	3 heures
	Conformité	FCC / UL

14 Marque de commerce et déclaration juridique

Ninebot et la forme de l'icône sont des marques commerciales de Ninebot Inc.; Segway est la marque déposée de Segway Inc.; Ninebot par Segway est une marque commerciale de Segway Inc.; Android, Google Play et le logo Google Play sont des marques commerciales de Google Inc. Apple et le logo Apple sont des marques commerciales d'Apple Inc., enregistrées aux États-Unis et dans d'autres pays. App Store est une marque de service d'Apple Inc., enregistrée aux États-Unis et dans d'autres pays.

Ninebot est le propriétaire ou titulaire des divers brevets relatifs aux robots pour transport personnel, avec les autres brevets en attente. Ce manuel a été préparé par Ninebot, qui s'en réserve l'entière propriété intellectuelle. Aucun institut ou individu ne peut copier ou diffuser le présent manuel dans son intégralité ou en partie, ou faire usage des brevets susmentionnés sans le consentement écrit de Ninebot.

Le miniPRO est protégé par des brevets américains et étrangers. Pour obtenir des renseignements sur les brevets, consultez le site <http://www.segway.com>. Ninebot (Tianjin) Technology Co. Ltd. fabrique et commercialise le miniPRO sous licence de DEKA Products Limited Partnership.

Nous avons essayé autant que possible d'inclure la description et les instructions de toutes les fonctions du miniPRO au moment de l'impression. Cependant, votre miniPRO peut légèrement différer de celui décrit dans le présent document. Accédez aux magasins d'application App Store d'Apple (iOS) ou Google Play Store (Android) pour télécharger et installer l'application Ninebot by Segway.

Veillez noter qu'il existe plusieurs modèles de Ninebot by Segway avec des fonctions différentes et que certaines fonctions mentionnées dans les présentes peuvent ne pas concerner votre appareil. Le fabricant se réserve le droit de modifier la conception et la fonctionnalité du produit miniPRO ainsi que la documentation, sans préavis.

©2017 Segway Inc. Tous droits réservés.

15 Certifications

Ninebot miniPRO N3M260

- UL 2272
- Partie CFC 15 sous-parties B et C

Batteries

- UL 2272
- Un/dot 38,3

Rapport de conformité de la Commission Federale de la Communication (CFC) des États-Unis

Cet appareil est conforme à la partie 15 des règles de la CFC. L'opération est soumise aux deux conditions suivantes : (1) cet appareil ne peut pas causer d'interférences nuisibles, et (2) cet appareil doit accepter toute interférence reçue, y compris les interférences qui peuvent causer un fonctionnement non désiré.

Remarque: Conformément à la partie 15 des règles de la CFC, cet équipement a été testé et jugé conforme aux limites d'un appareil numérique de classe b. Ces limites sont conçues pour assurer une protection raisonnable contre les interférences nuisibles dans une installation résidentielle. Cet équipement génère, utilise et peut émettre de l'énergie radioélectrique et, s'il n'est pas installé et utilisé conformément aux instructions, cela peut causer des interférences nuisibles aux communications radio. Toutefois, il n'y a aucune garantie que l'interférence ne se produira pas dans une installation particulière. Si cet équipement provoque des interférences nuisibles à la réception radio ou télévisuelle, ce qui peut être déterminé en éteignant et en allumant l'équipement, l'utilisateur est encouragé à essayer de corriger l'interférence par une ou plusieurs des mesures suivantes:

- Réorienter ou déplacer l'antenne réceptrice.
- Augmentez la séparation entre l'équipement et le récepteur.
- Connectez l'appareil à une prise sur un circuit différent de celui auquel le récepteur est connecté.
- Consultez le revendeur ou un technicien radio/TV expérimenté pour de l'aide.

Cet équipement est conforme aux limites d'exposition aux radiations CFC établies pour un environnement non contrôlé.

Rapport de conformité d'Industrie Canada (IC) pour le Canada

Cet appareil est conforme aux normes RSS exemptes de licence d'Industrie Canada. L'opération est soumise aux deux conditions suivantes: (1) cet appareil ne peut pas causer d'interférences, et (2) cet appareil doit accepter toute interférence, y compris les interférences qui peuvent provoquer un fonctionnement indésirable de l'appareil.

CAN NMB-3 (B)/NMB-3 (B)

Ninebot n'est pas responsable des changements ou modifications non expressément approuvées par Ninebot. Ces modifications pourraient annuler le droit à l'utilisateur de faire fonctionner l'équipement.

ID FCC: 2AF2B-NB
IC: 20915-NB01
Numéro de modèle: N3M260

16 Contact

Communiquez avec nous si vous rencontrez des problèmes liés à la conduite, à l'entretien et à la sécurité ou en cas d'erreurs ou de défauts de votre miniPRO.

Segway Inc.

14 Technology Drive, Bedford, NH 03110

Tél. : 1-603-222-6000

Télécopie : 1-603-222-6001

Numéro sans frais : 1-866-473-4929

Ventes par courriel : customeroperation@segway.com

Service courriel : technicalsupport@segway.com

Site Web : www.segway.com

Munissez-vous du numéro de série de votre miniPRO lors de toute communication avec Segway.

Le numéro de série se trouve en haut du guidon entre les protège-genoux ou dans l'application sous More Settings -> Basic Information (Autres paramètres -> Renseignements de base).

www.segway.com